

■外形寸法図

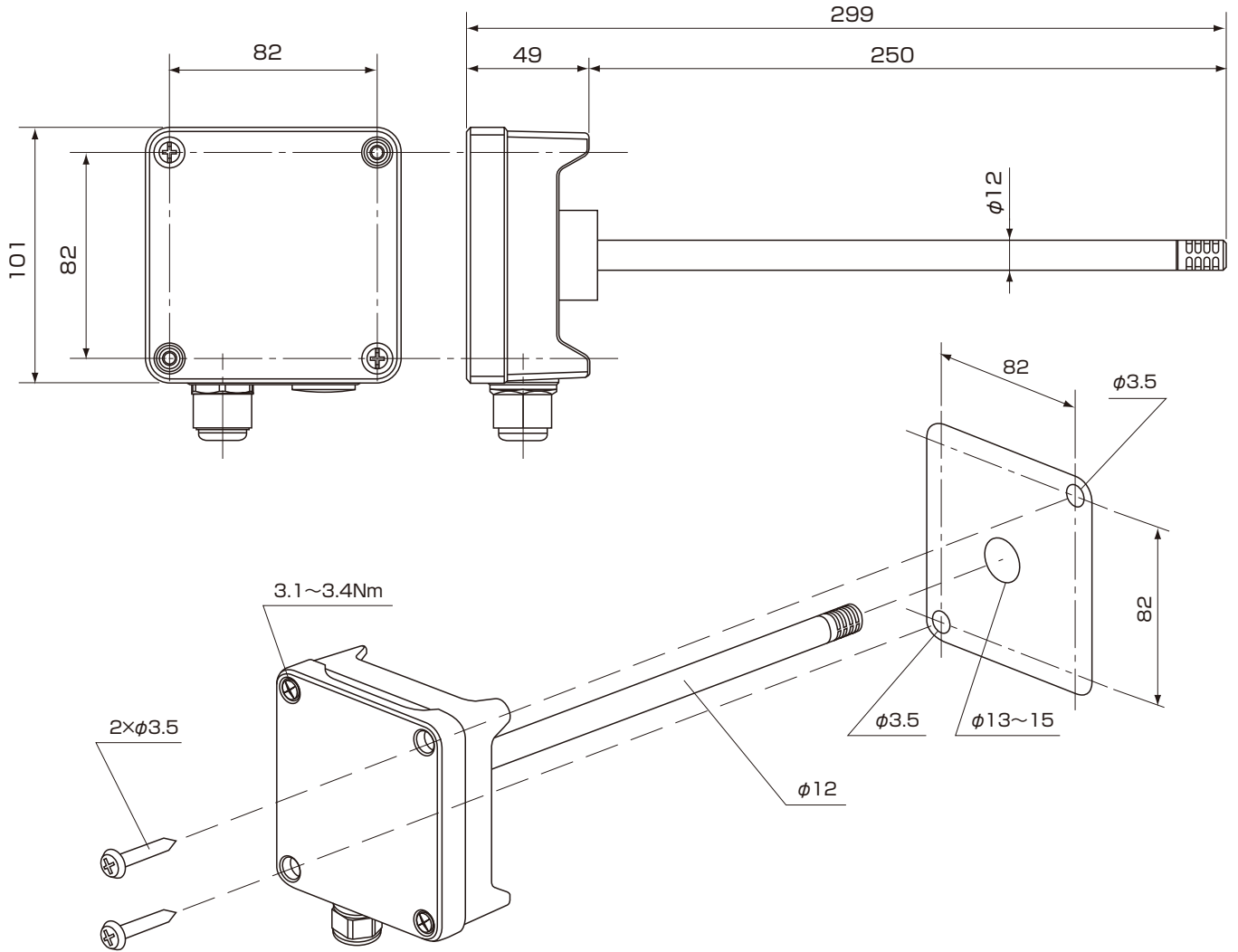

■結線図

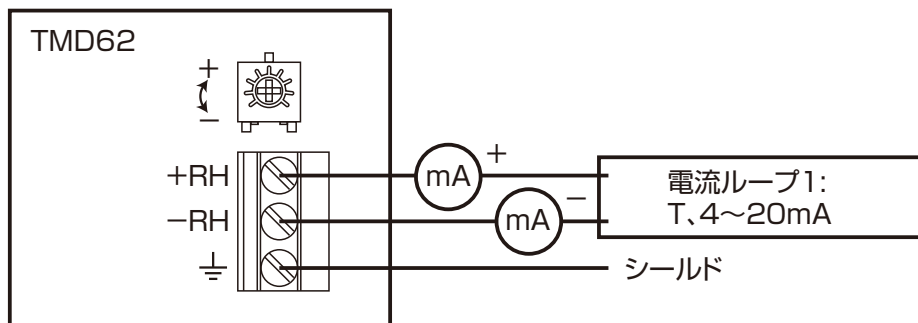

各電流ループの電源電圧
 20~35VDC (600 Ω 負荷時)
 10~35VDC (0 Ω 負荷時)

品名	温度変換器			
型式	TMD62	図番	HM-01-0023-2	
日付		承認	検図	REV
縮尺	／ 三角法	VAISALA		