

HMP41 / HMP42 / HMP45 プローブ 指示計 HMI41



指示計HMI41、プローブHMP41



指示計HMI41、プローブHMP42



指示計HMI41、プローブHMP45

HUMICAP®湿度指示計HMI41は、湿度と温度を容易かつ迅速に測定できるように、4種の各種プローブが使用できます。また、露点温度、湿球温度、絶対湿度、混合比の計測値を表示します。

データを読み取りやすい液晶ディスプレイを搭載し、温度表示は摂氏又は華氏、メートル単位系又は非メートル単位系です。

スポットチェック用途に最適

指示計HMI41は、労働環境の保全、空調システムの設置や点検、冷凍倉庫、生産現場など多様なニーズに応じ、スポットチェックに最適です。

HUMICAP®湿度温度プローブ HMP41

このプローブは指示計HMI41に直接固定されて取り付けられています。

HUMICAP®湿度温度プローブ HMP42

HMP42プローブは、以下の例に挙げるように大変細いプローブが要求される用途の湿度と温度のスポットチェックに適しています。

- 建築中又は建築後の建造物の乾燥状態をモニタリング
- 隙間の狭い場所
- ダクト内やチェンバー内
- リノリウム床下

特長

- 湿度測定範囲 0 ~ 100%RH
- 測定温度範囲 HMP41、HMP45:-20 ~ +60°C、HMP42:-40 ~ +100°C
- スポットチェック用
- 幅広い用途で使いやすい
- 指示計 HMI41 は 4 種類の各種プローブに接続可能
- 極細 4mm のプローブヘッド (HMP42)
- 高精度、優れた長期安定性、僅かなヒステリシス、埃や多くの一般的化学物質に対する耐性を持った HUMICAP® 湿度センサを使用
- NIST トレーサブル (英文校正証明書付き)

プローブ径はわずか4mmなので、ほんの小さな隙間から狭くて届きにくい箇所の測定に対応します。

HUMICAP®湿度温度プローブ HMP45

このプローブは一般的な用途に対応し、延長スパイラルケーブルが付いています。

HUMICAP®湿度温度プローブ HMP46

右記の技術情報をご参照ください。

技術情報

HMP41 / HMP42 / HMP45 プローブ

湿度	
測定範囲	0~100%RH
精度 (+20°Cにおいて)	
飽和塩溶液で校正した場合	±2%RH (0~90%RH)
(ASTM E014-85)	±3%RH (90~100%RH)
電子回路部の温度依存性	±0.05%RH/°C
平均長期安定性	1%RH以下/年
90%応答時間 (+20°C、静止空气中)	(HMP41、HMP45) 15秒 (HMP42) 30秒
HMP41 / 45センサ	HUMICAP® 180
HMP42センサ	HUMICAP® MINI

温度	
測定範囲 (プローブ部)	
HMP41、HMP45	-20~+60°C (-4~+140°F)
HMP42	-40~+100°C (-40~+212°F)
測定範囲での温度精度	
センサ (HMP41)	Pt 1000 IEC 751 1/3クラスB
(HMP42)	Pt 100 IEC 751クラスB

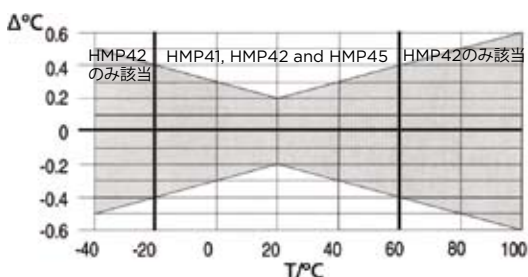

一般仕様

演算項目の代表的な測定範囲	
露点温度	-20~+60°C (-4~+140°F)
絶対湿度	0~160g/m ³
湿球温度	0~+60°C (32~+140°F)
混合比	0~160g/Kg d.a.

演算項目は相対湿度と温度から演算します。演算項目の精度は相対湿度と温度の精度に準じます。相対湿度と温度の精度についてはプローブに関する上記記述を参照してください。

ケーブル長 (HMP42 / 45)	1500mm; 延長スパイラルケーブル
動作温度範囲	
HMP41	-20~+60°C (-4~+140°F)
HMP42	-40~+100°C (-40~+212°F)
HMP45	-40~+60°C (-40~+140°F)

バッテリー動作時間 (アルカリ電池使用時)	連続使用で72時間	
ハウジング材質	ABSプラスチック	
ハウジングクラス、電子回路部	IP65 (NEMA4)	
センサ保護		
HMP41 / 45 オプション	プラスチックグリッド メンブレンフィルタ	HM46717 2787HM
HMP42 メンブレン	スチールグリッド チューブセット (5個)	19867HM 19858HM
質量		
HMP41		30g
HMP42		200g
HMP45		160g
電磁適合性	EMC基準EN61326-1、ポータブル機器に準拠	

アクセサリ一覧

シリアル・インターフェース・ケーブル	19446ZZ
HMI41及びHMP41/45用キャリケース	HM36736
HMP41/42/45/46用アルミニウム製ケース	MI70CASE2
HMP41/42/45/46用プラスチックケース	210614
HMP42	
校正用アダプタ	HM37067
ゴムスリーブセット	19809HM

寸法

単位: mm

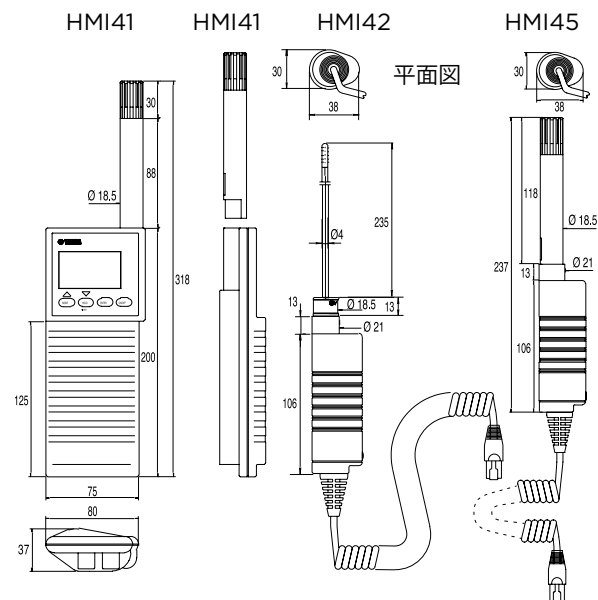

HUMICAP®はヴァイサラ社の登録商標です。

VAISALA

詳細は以下よりお問い合わせください。
www.vaisala.co.jp
sales.japan@vaisala.com

Ref. B210941JA-A ©Vaisala 2010

本カタログに掲載される情報は、ヴァイサラと協力会社の著作権法、各種条約及びその他の法律で保護されています。私的使用その他法律によって明示的に認められる範囲を超えて、これらの情報を使用（複製、送信、頒布、保管等を含む）をすることは、事前に当社の文書による許諾がない限り、禁止します。仕様は予告なく変更されることがあります。

